

Scheda Tecnica Prodotto

Modello ISOLA DI TRAFFICO

 <p>Molinaro Manufatti srl Via Ferrara, 3 – 33050 Pozzuolo del Friuli (UD) – Italia 2011</p> <p>EN 1340 Masselli di calcestruzzo prefabbricato Modello “Isola di Traffico”</p>	Informazione di marcatura CE			
	Impiego previsto:	Pavimentazione interna	Pavimentazione esterna	Materiale da copertura
	Emissione di amianto	Accettata	---	---
	Resistenza a rottura	3.5	3.5	---
	Resistenza allo scivolamento / slittamento	Soddisfacente	Soddisfacente	---
	Conducibilità termica [W/(m.K)]	1.24	---	---
	Comportamento al fuoco esterno	---	---	Ritenuto soddisfacente
	Durabilità (resistenza)	Soddisfacente	Soddisfacente	---
	Reazione al fuoco	A1	---	---
	si indicano con "----" gli aspetti considerati "non pertinenti" dalla norma)			

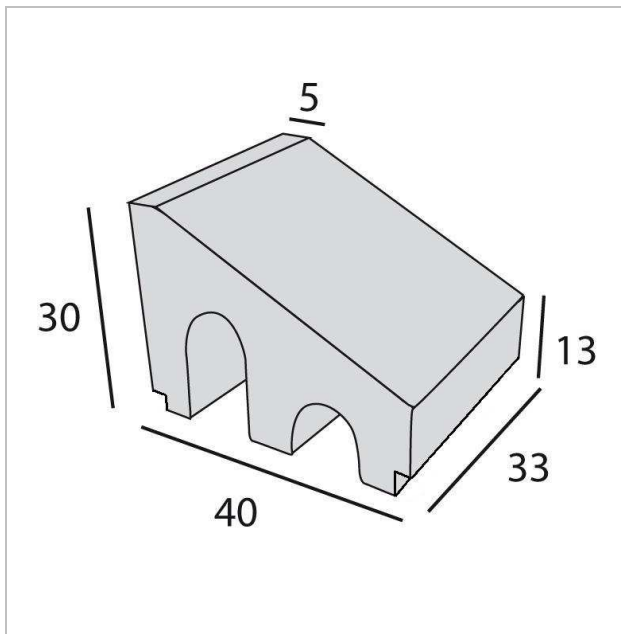

Identificazione:	Isola di Traffico Componente per delimitazione di isole di traffico. Altezza 30 cm, lunghezza 33 cm, larghezza 40 cm.
Impianto di fornitura:	Pozzuolo del Friuli
Tipologia:	Manufatto realizzato a mono-impasto (senza strato di usura differenziato). Il manufatto presenta degli incavi alla base per facilitare la presa per la posa.
Altezza:	30 cm
Finitura superficiale:	Liscia.
Colori:	Grigio naturale
Imballo:	Confezioni da 24 pezzi su bancali in legno contenenti 3 strati di 8 pezzi ognuno, reggettati e avvolti in Nylon. Peso di un bancale: 1.270 kg ca.

Scheda Tecnica Prodotto

Modello ISOLA DI TRAFFICO

Caratteristiche tecniche

Le caratteristiche rispondono ai requisiti stabiliti nella Norma Europea UNI EN 1340:2004, con le seguenti precisazioni (si fa riferimento ai punti, prospetti e allegati della suddetta norma).

Caratteristica	Metodo di prova	Valore
Lunghezza	Appendice C	330 mm
Larghezza o profondità massima (inferiore, alla base)		400 mm
Altezza		300 mm
Scostamenti ammissibili delle dimensioni nominali (lunghezza, larghezza e altezza)		± 3 mm
Scostamenti ammissibili della planarità e della rettilineità		± 1.5 (L=300 mm)
Differenze tra due misurazioni di una singola dimensione di un singolo cordolo		≤ 5 mm
Altre misure:		
Larghezza minima (superiore, alla sommità):		50 mm
Altezza della parte a larghezza costante:		130 mm
Pendenza risultante sulla faccia vista superiore:		50 %
Larghezza delle cavità inferiori:		80 mm
Altezza delle cavità inferiori:		94 mm e 172 mm
I bordi longitudinali inferiori presentano degli incavi (30 mm x 30 mm) per facilitare le operazioni di posa.		
Peso del singolo manufatto	pesata semplice	53 kg
Resistenza alle intemperie	Appendice E	nessuna prestazione misurata (Classe 1, Marcatura A)
Resistenza a flessione caratteristica	Appendice F	≥ 3.5 MPa ^{Nota 1} (Classe 1, Marcatura S)
Resistenza all'abrasione	Appendice G/H	nessuna prestazione misurata (Classe 1, Marcatura F)
Resistenza allo scivolamento	Appendice F	soddisfacente
Tempo richiesto per l'idoneità al uso (a partire dalla data di produzione)	per la posa e il transito pedonale: 4 giorni; per l'esposizione al gelo e il transito veicolare: 28 giorni	

Nota 1: come previsto dalla norma, per i pezzi di geometria speciale vengono assunti i risultati ottenuti sui cordoli normali di lunghezza 1 m elaborati con gli stessi materiali.

Informazioni importanti

1) Relative alla fornitura

- I valori dichiarati corrispondono ai valori nominali o medi della produzione standard. Le tolleranze e i limiti massimi e/o minimi indicati per i parametri quantitativi sono quelli stabiliti dalla norma UNI EN 1340:2004 come limiti di accettazione. In molti casi gli standard di produzione consentono il rispetto di valori più esigenti, che possono essere stabiliti contrattualmente fra le parti in modo specifico.
- Il colore delle campionature è indicativo; Il colore può variare di tonalità anche all'interno di uno stesso pacco, senza costituire difetto del prodotto. Variazione della densità dei colori o della tessitura superficiale dei cordoli possono essere causate da variazioni inevitabili di sfumature, delle proprietà nelle materie prime o da variazioni nella fase di indurimento e non sono da considerarsi significative.
- Le efflorescenze non costituiscono difetto del prodotto, trattandosi di un fenomeno naturale e transitorio che si presenta nella superficie esposta del calcestruzzo. Lo sviluppo del fenomeno di efflorescenza non è dannoso per le prestazioni dei cordoli in uso e non è da considerarsi significativo.

2) Relative alla progettazione della pavimentazione e alla posa in opera dei masselli

- La resistenza e durezza della pavimentazione come insieme strutturale viene assicurata (inoltre dalla qualità del manufatto) dalla adeguata progettazione ed esecuzione di essa, nonché di un'adeguata manutenzione. Per la progettazione e per la posa in opera si consiglia di seguire per quanto possibile le raccomandazioni delle seguenti pubblicazioni disponibili, anche se specificamente predisposte per un altro tipo di manufatto come sono i masselli di calcestruzzo vibrocompresso:
 - Per la progettazione: "*Catalogo per il dimensionamento di pavimentazioni in masselli autobloccanti in calcestruzzo in ambito urbano*", pubblicato da Assobeton, Milano, 2005.
 - Per la posa in opera: "*Codice di pratica per la posa in opera di masselli autobloccanti in calcestruzzo*" pubblicato da Assobeton (2001).
 - Per l'uso e la manutenzione: "*Codice di pratica per la manutenzione di masselli autobloccanti in calcestruzzo*", pubblicato da Assobeton, Milano, 2004.

Il nostro ufficio tecnico è a disposizione dei clienti per fornire informazione tecnica a questo riguardo.

- E' ammesso uno scarto massimo del 3 % per le operazioni di posa. Eventuali scarti eccedenti verranno sostituiti franco nostra sede.

Voce di capitolato

Fornitura di elementi per la delimitazione di isole di traffico di calcestruzzo vibrocompresso, tipologia "**Isola di traffico**", altezza 30 cm, lunghezza 33 cm, larghezza 40 cm, colore grigio naturale, prodotti dalla Molinaro Manufatti srl o similare.

I cordoli dovranno essere prodotti da un'azienda certificata UNI EN ISO 9001:2008 rispettando i requisiti della Norma Europea UNI EN 1340:2004 "Cordoli di calcestruzzo - Requisiti e metodi di prova", sia per quanto riguarda il sistema di autocontrollo in produzione, sia per le caratteristiche del prodotto finito.

I cordoli dovranno possedere la marcatura "CE", attestando l'adempimento dei requisiti della norma EN 1340:2004.

Particolarmente, dovranno essere raggiunti i seguenti livelli minimi di qualità:

- resistenza a flessione: valore minimo di 3.5 MPa, marcatura S, corrispondente alla Classe 1.

L'adempimento di questi requisiti sarà attestato dalla relativa Dichiarazione di Conformità rilasciata dal produttore in ottemperanza a UNI EN 1340:2004, paragrafo ZA2.2.