

Scheda Tecnica Prodotto

Modello CSI 12/15

 <p>Molinaro Manufatti srl Via Ferrara, 3 – 33050 Pozzuolo del Friuli (UD) – Italia 2011</p> <p>EN 1340 Masselli di calcestruzzo prefabbricato Modello “CSI 12/15”</p>	Informazione di marcatura CE			
	Impiego previsto:	Pavimentazione interna	Pavimentazione esterna	Materiale da copertura
	Emissione di amianto	Accettata	---	---
	Resistenza a rottura	3.5	3.5	---
	Resistenza allo scivolamento / slittamento	58	58	---
	Conducibilità termica [W/(m.K)]	1.24	---	---
	Comportamento al fuoco esterno	---	---	Ritenuto soddisfacente
	Durabilità (resistenza)	Soddisfacente	Soddisfacente	---
	Reazione al fuoco	A1	---	---
	si indicano con "----" gli aspetti considerati "non pertinenti" dalla norma)			



Identificazione:	CSI 12/15 Cordonata senza incastro larghezza 12 cm / 15 cm - Altezza 25 cm - Lunghezza 1.00 m
Impianto di fornitura:	Pozzuolo del Friuli
Tipologia:	Cordonata senza incastro a larghezza variabile. Manufatto elaborato a doppio strato. Estremità senza incastri maschio/femmina. Bordo longitudinale anteriore arrotondato.
Altezza:	25 cm
Finitura superficiale:	Liscia. Lo strato superiore, corrispondente alla faccia di usura, con uno spessore minimo di 4 mm, viene confezionato con materiali selezionati per migliorare la finitura e la durezza del manufatto.
Colori:	Grigio naturale
Imballo:	Confezioni da 18 m (18 pezzi) su bancali in legno contenenti 3 strati di 6 pezzi ognuno, reggettati e avvolti in Nylon. Peso di un bancale: 1.300 kg ca.

Caratteristiche tecniche

Le caratteristiche rispondono ai requisiti stabiliti nella Norma Europea UNI EN 1340:2004, con le seguenti precisazioni (si fa riferimento ai punti, prospetti e allegati della suddetta norma).

Caratteristica	Metodo di prova	Valore
Lunghezza	Appendice C	1.000 mm
Larghezza minima (superiore)		120 mm
Larghezza massima (inferiore)		151 mm
Altezza		250 mm
Spessore dello strato di rivestimento		≥ 4 mm
Scostamenti ammissibili delle dimensioni nominali (lunghezza, larghezza e altezza)		± 3 mm
Scostamenti ammissibili della planarità e della rettilineità		± 1.5 (L=300 mm) ± 4.0 (L=800 mm)
Differenze tra due misurazioni di una singola dimensione di un singolo cordolo		≤ 5 mm
Altre misure:		
Altezza della parte a larghezza costante:		100 mm
Raggio curvatura bordo longitudinale superiore anteriore:		25 mm
Peso del singolo manufatto	pesata semplice	72 kg
Resistenza alle intemperie ^{Nota 1}	Appendice E	nessuna prestazione misurata (Classe 1, Marcatura A)
Resistenza a flessione caratteristica	Appendice F	≥ 3.5 MPa (Classe 1, Marcatura S)
Resistenza all'abrasione	Appendice G/H	≤ 23 mm (Classe 3, Marcatura H)
Resistenza allo scivolamento	Appendice F	58
Tempo richiesto per l'idoneità al uso (a partire dalla data di produzione)	per la posa e il transito pedonale: 4 giorni; per l'esposizione al gelo e il transito veicolare: 28 giorni	

Nota 1: a richiesta del Cliente il materiale può essere fornito con resistenza alle intemperie Classe 3 - Marcatura D e relativa Dichiarazione di Conformità specifica per lotto.

Informazioni importanti

1) Relative alla fornitura

- I valori dichiarati corrispondono ai valori nominali o medi della produzione standard. Le tolleranze e i limiti massimi e/o minimi indicati per i parametri quantitativi sono quelli stabiliti dalla norma UNI EN 1340:2004 come limiti di accettazione. In molti casi gli standard di produzione consentono il rispetto di valori più esigenti, che possono essere stabiliti contrattualmente fra le parti in modo specifico.
- Il colore delle campionature è indicativo; Il colore può variare di tonalità anche all'interno di uno stesso pacco, senza costituire difetto del prodotto. Variazione della densità dei colori o della tessitura superficiale dei cordoli possono essere causate da variazioni inevitabili di sfumature, delle proprietà nelle materie prime o da variazioni nella fase di indurimento e non sono da considerarsi significative.
- Le efflorescenze non costituiscono difetto del prodotto, trattandosi di un fenomeno naturale e transitorio che si presenta nella superficie esposta del calcestruzzo. Lo sviluppo del fenomeno di efflorescenza non è dannoso per le prestazioni dei cordoli in uso e non è da considerarsi significativo.

2) Relative alla progettazione della pavimentazione e alla posa in opera dei masselli

- La resistenza e durezza della pavimentazione come insieme strutturale viene assicurata (inoltre dalla qualità del manufatto) dalla adeguata progettazione ed esecuzione di essa, nonché di un'adeguata manutenzione. Per la progettazione e per la posa in opera si consiglia di seguire per quanto possibile le raccomandazioni delle seguenti pubblicazioni disponibili, anche se specificamente predisposte per un altro tipo di manufatto come sono i masselli di calcestruzzo vibrocompresso:
 - Per la progettazione: "*Catalogo per il dimensionamento di pavimentazioni in masselli autobloccanti in calcestruzzo in ambito urbano*", pubblicato da Assobeton, Milano, 2005.
 - Per la posa in opera: "*Codice di pratica per la posa in opera di masselli autobloccanti in calcestruzzo*" pubblicato da Assobeton (2001).
 - Per l'uso e la manutenzione: "*Codice di pratica per la manutenzione di masselli autobloccanti in calcestruzzo*", pubblicato da Assobeton, Milano, 2004.

Il nostro ufficio tecnico è a disposizione dei clienti per fornire informazione tecnica a questo riguardo.

- E' ammesso uno scarto massimo del 3 % per le operazioni di posa. Eventuali scarti eccedenti verranno sostituiti franco nostra sede.

Voce di capitolato

Fornitura di cordoli di calcestruzzo vibrocompresso a doppio strato, tipologia "**CSI 12/15**" senza incastro maschio / femmina, **lunghezza 1.00 m, larghezza 12/15 cm, spessore nominale 25 cm**, con finitura normale, colore _____, prodotti dalla Molinaro Manufatti srl o similare.

I cordoli dovranno essere prodotti da un'azienda certificata UNI EN ISO 9001:2008 rispettando i requisiti della Norma Europea UNI EN 1340:2004 "Cordoli di calcestruzzo - Requisiti e metodi di prova", sia per quanto riguarda il sistema di autocontrollo in produzione, sia per le caratteristiche del prodotto finito.

I cordoli dovranno possedere la marcatura "CE", attestando l'adempimento dei requisiti della norma EN 1340:2004.

Particolarmente, dovranno essere raggiunti i seguenti livelli minimi di qualità:

- resistenza a flessione: valore minimo di 3.5 MPa, marcatura S, corrispondente alla Classe 1.
- resistenza all'abrasione \leq 23 mm (marcatura H, corrispondente alla Classe 3).

L'adempimento di questi requisiti sarà attestato dalla relativa Dichiarazione di Conformità rilasciata dal produttore in ottemperanza a UNI EN 1340:2004, paragrafo ZA2.2.

Scheda Tecnica Prodotto

Modello CSI 12/15

Elementi della serie CSI 12/15

Cordonata normale (1 m)

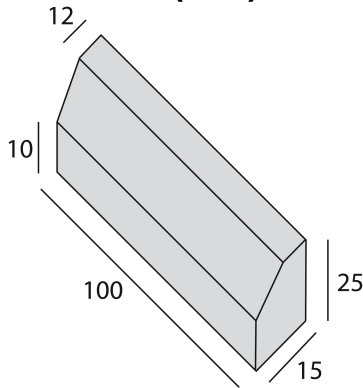

Quantità per bancale	18 pz
Peso del bancale	1.300 kg ca
Peso singolo elemento	72 kg ca

Elemento Ribassato

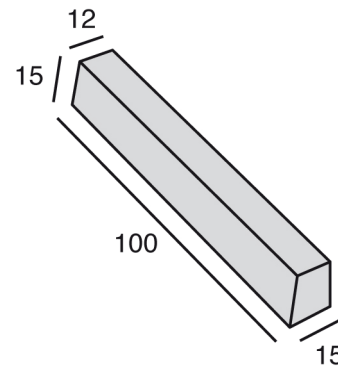

Quantità per bancale	30 pz
Peso del bancale	1.350 kg ca.
Peso singolo elemento	45 kg ca.

Bocca di lupo

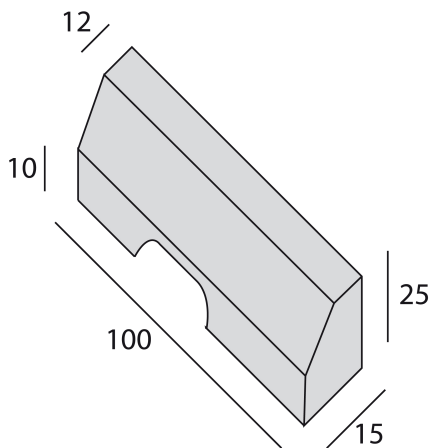

Quantità per bancale	18 pz
Peso del bancale	1.210 kg ca
Peso singolo elemento	64 kg ca

Coppia terminale

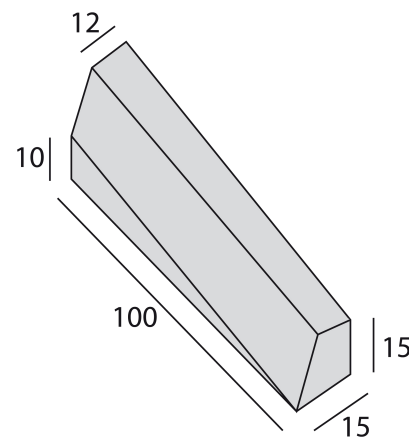

Quantità per bancale	9 coppie ^(a)
Peso del bancale	1.300 kg ca.
Peso singolo elemento	63 kg ca.

^(a) n. 6 pz DX e n. 6 pz SX

Curva piccola

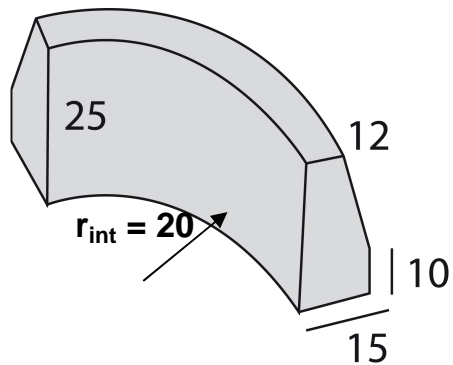

Quantità per bancale	16 pz
Peso del bancale	1.168 kg ca
Peso singolo elemento	35 kg ca